

Specifikace produktu

Odstředivka typu SC je vhodná pro sušení všech druhů zeleniny, upravené zeleniny a bylin.

Technické údaje

	SC-740	SC-940
Napětí:	230/400 V, 3 ph, 50/60 Hz	230/400 V, 3 ph, 50/60 Hz
Celkový instalovaný příkon:	16 kW	23 kW
Váha:	± 750 kg (1,650 lbs)	± 1.400 kg (3,080 lbs)
Rozměry (D x Š x V): (bez dávkovacího pásu)	1,750 x 1,800 x 2,100 mm (69"x 71"x 83")	2,150 x 2,200 x 2,400 mm (85"x 87"x 94")
Ot/min. během odstředování	400-800/min (nastavitelné)	350-700/min (nastavitelné)
Průměr bubny:	740 mm (29")	940 mm (37")

Evropský patent EP 1 446 026/ další patenty v řízení

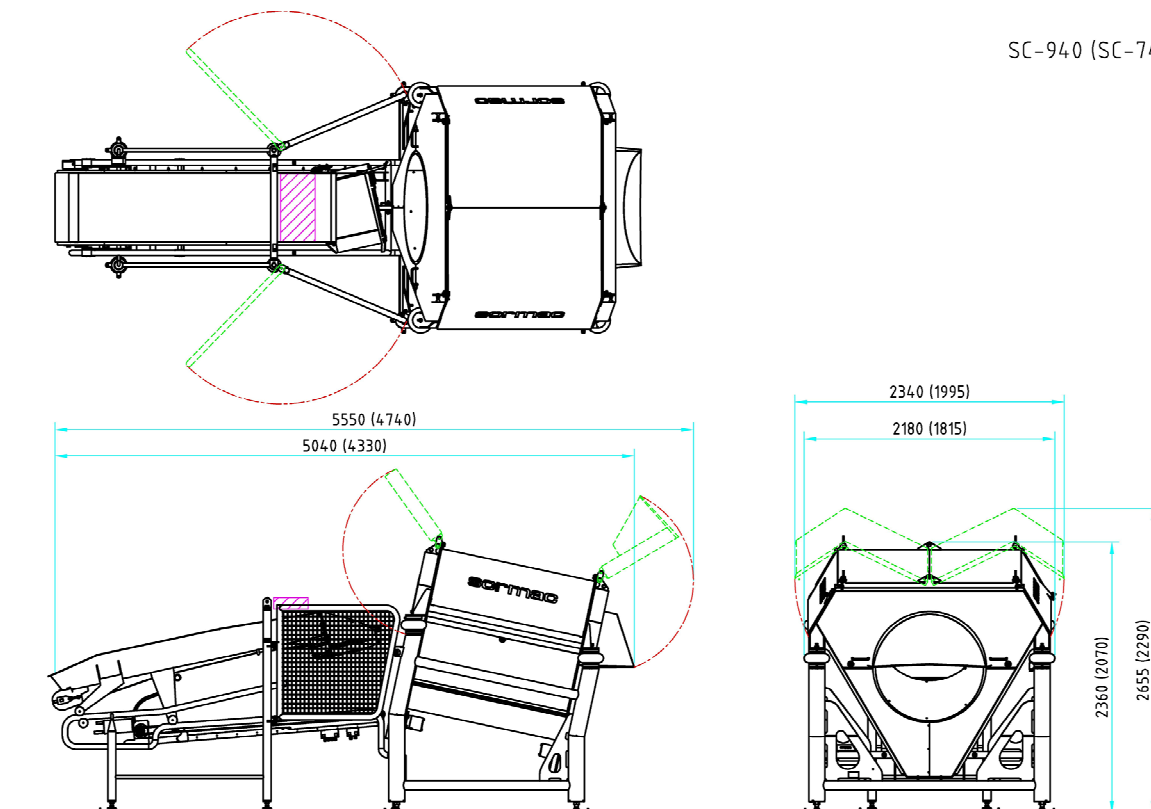

SC-940 (SC-740)

Změny vyhrazeny

Sormac B.V.
P.O. Box 419
NL-5900 AK Venlo

Telephone: +31 (0)77 351 84 44
Fax: +31 (0)77 320 48 01

Huiskensstraat 68
NL-5916 PN Venlo

E-mail: info@sormac.nl
Internet: www.sormac.nl

Odstředivka SC-740, SC-940



Operační princip

Tento revolučně nový návrh odstředivky poskytuje definitivní kontrolu při sušení citlivých salátových listů standardních odrůd hlávkového salátu, připravené zeleniny a choulostivých bylin. Buben má kompletně hladký vnitřní povrch bez středové hřídele, nebo jiných kontaktních dílů, které by mohly přímo poškodit produkt. Patentovaný pohon s magnetickou ložiskovou podporou poskytuje takřka tichý provozně posloupný cyklus.

Produkt, který se má sušit je velmi šetrně dopravený do bubnu, zatím co se tento pomalu otáčí. Tento dávkovací systém zabezpečuje minimální pohyb produktu, protože je ukládán rovnoměrně po celém obvodu bubnu odstředivky. Po dokončení plnicího cyklu se buben zrychlí na přednastavenou optimální rychlost, která vyhovuje specifickému produktu, který se má sušit. Jakmile uplyne čas odstředování, který se též dá proměnlivě nastavit ve shodě s rychlostí otáčení, buben se automaticky spomalí a produkt velmi šetrně padá na vyprazdňovací dopravník.

Během tohoto úseku produkčního cyklu se buben odstředivky otáčí velmi pomalu a aktivují se vysokotlaké vzduchové nože, které vyčistí buben od zbytků listů. Kontinuální produkční cyklus okamžitě pokračuje bez přerušení a vstupní plnicí dopravník opět plní buben.



Jedinečná konstrukce odstředivky minimalizuje poškození produktu, protože díky rozlehlému průměru bubnu a řízené tloušťce vrstvy produktu, se eliminuje stlačování produktu během rotačního cyklu. Odstředivka může být dodávána ve dvou velikostech, SC-740 a SC-940.

V ovládacím panelu je připravena možnost naprogramovat 20 provozních programů pro různé produkty..

Kapacita

Kapacita odstředivky je plně závislá na produktu, zadržené vlhkosti a požadované úrovni vysušení. Jsou dosažitelné kapacity až do 2,000 kg/hod.

Malé detaily činí velký rozdíl...

Patentované zavěšení bubnu

Buben je volně zavěšen v pásech a je magneticky polohovaný.

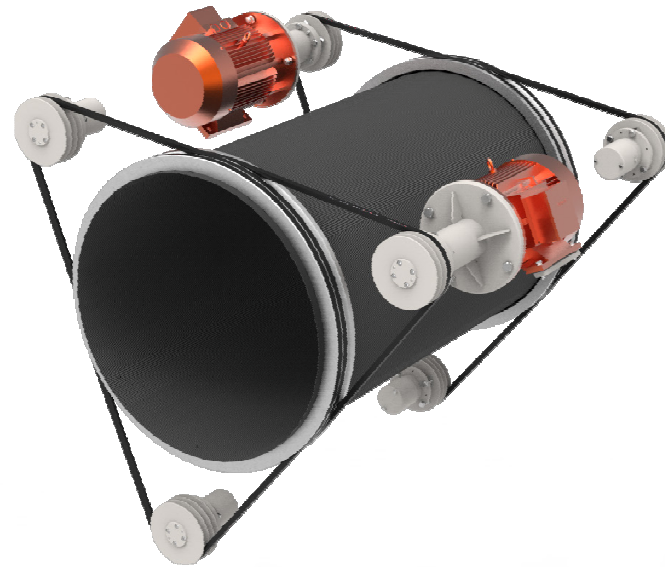

Jednoduchá konstrukce

Jednoduchá konstrukce stroje s velmi pevným pohonem.

Kompletně hladký buben

Buben je elektricky leštěný a je kompetně hladký bez jakýchkoliv zabudovaných částí.

Šikmá poloha

Šikmá poloha v pevném úhlu umožňuje rychlé plnění a vyprazdňování produktu.

Vzduchová čistící systém

Buben je mezi dvěma cykly perfektně vyčištěn profouknutím.

Snadný přístup

Stroj je snadno a rychle přístupný pro čištění a servis.

Vzduchové měchy

Absorbují vibrace.

Jedinečný plnicí systém

Zabezpečuje jedinečný způsob plnění a zabraňuje poškození produktu.

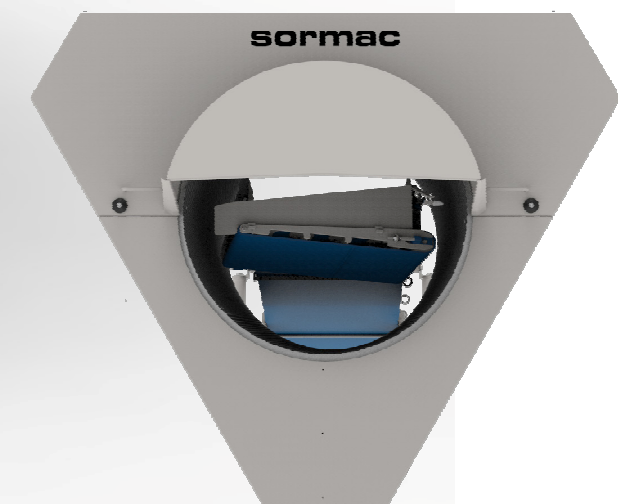

Plynulý tok produktu

Vyrovňovací pás dovoluje při výrobě plynulý tok materiálu.

Bezpečnostní ochrany

Pohyblivé části jsou optimálně opatřeny dodatečnými ochranami.

